



Motorolki

KATALOG 2023/2024



Rolka typ 840-50

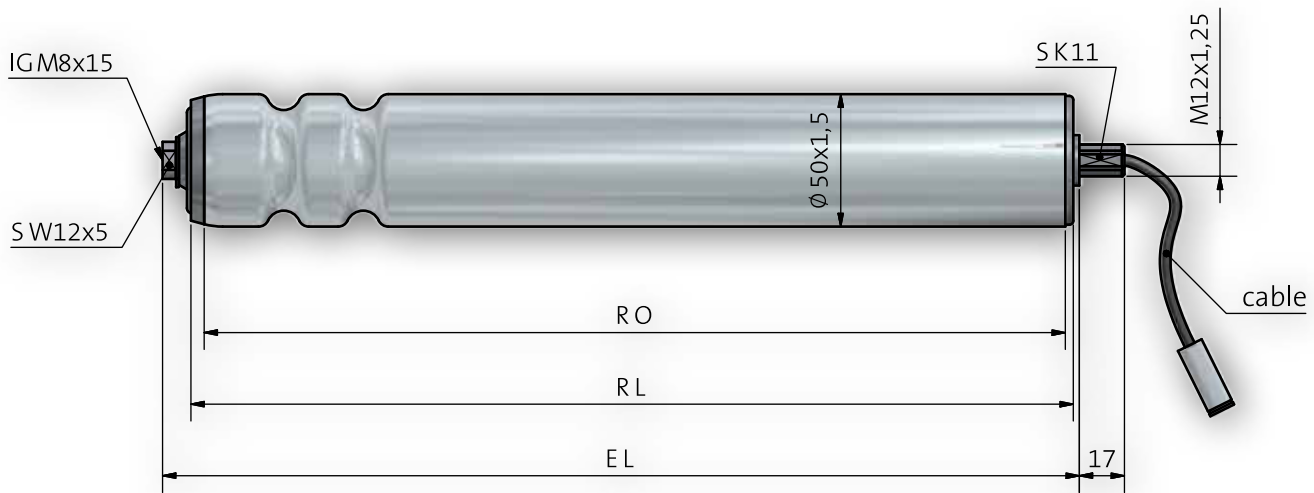

Wariant	Bieg	Prędkość m/s	Mom. Obrotowy w Nm	Obroty silnika w RPM
I	$i=26,67$	0,20 - 0,48	1,8	2.000 - 4.800
II	12,65:1	0,51 - 0,77	0,9	1.500 - 3.700
III	$i=7,51$	0,76 - 1,30	0,6	1.500 - 3.700

Kombinacje rury i średnicy osi

Rura dia.	A11 SK	A 14
50 x 1,5	302/ 306/ 307 600	302/ 306/ 307 600

Rozmiary wałka:

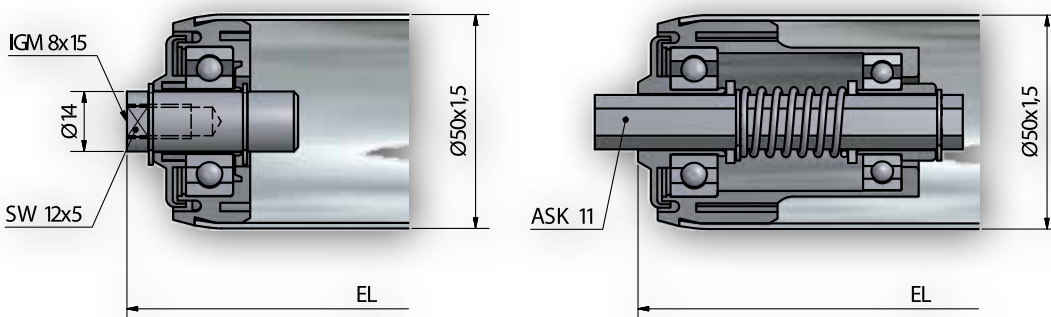

Rolka typ 840-50

Napęd:	24 V DC Silnik bezszczotkowy
Rodzaj łożyska:	Kulkowe (seria 6202)
Ładowność	500 N (depending upon the load limit of tube and shaft)
Zakres temperatur	-5 to +40 C
Min. Długość (EL)	840/302: 320 mm 840/302: 375 mm (spring loaded shaft) 840/420: 405 mm 840/423: 370 mm
Wyjście silnika	Male Thread M12 x 1,25 with hexagonal SK11
Moc znamionowa	24 VDC
Zakres mocy	18 - 28 VDC
Nominalne	40 W
Prąd znamionowy	2,5 A
Prąd nominalny (bieg jałowy)	0,1 - 0,4 A
Prąd startowy (bieg jałowy)	0,5 A
Funkcja ochronna:	
Powyżej lub niższe	Napęd zatrzymuje się, gdy napięcie jest niższe niż 17,5V i wyższe niż 30,5V
Over Temperature	Zatrzymuje się, gdy temperatura jest wyższa niż 100°
Over Current	W ciągu bieżącego dysku zatrzymuje się, gdy prąd jest większy niż 5A
Blocking Protection	Blokowanie ochrony silnika zatrzymuje się, gdy nagle jest zablokowany i startuje ponownie po 3 sec.

Dane techniczne wtyczki

- 1 - 24 VDC
- 2 - Kierunek
- 3 - GND (masa)
- 4 - Brak
- 5 - Prędkość obrotowa wartości ustawionej

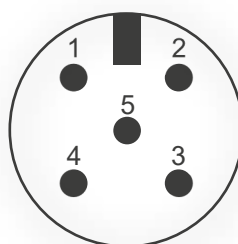

Rolka typ 840-50

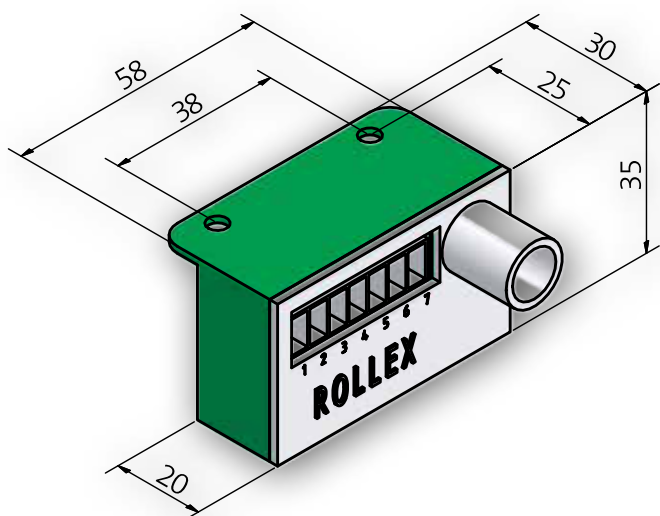

Połączenie na karcie

- 1 - Wyjście -
- 2 - Wyjście +
- 3 - GND (w kierunku wejścia i start)
- 4 - W kierunku wejścia
- 5 - Start
- 6 - Napięcie GND
- 7 - Nominalne napięcie +24 VDC

Prędkość i kierunek może być kontrolowany przez przełącznik obrotowy.

Możliwe są następujące ustawienia:

Przełącznik	prędkość (m/s)			Kierunek
	i = 7,51	i = 12,65	i = 26,67	
0	1,30	0,77	0,48	Left-turn
1	1,19	0,71	0,44	
2	1,08	0,64	0,40	
3	0,97	0,58	0,36	
4	0,87	0,51	0,32	
5	0,76	0,45	0,28	
6	0,65	0,39	0,24	
7	0,54	0,32	0,20	
8	1,30	0,77	0,48	Right-turn
9	1,19	0,71	0,44	
A	1,08	0,64	0,40	
B	0,97	0,58	0,36	
C	0,87	0,51	0,32	
D	0,76	0,45	0,28	
E	0,65	0,39	0,24	
F	0,54	0,32	0,20	

Rolka typ 840-50

Do mocowania rolek transportowych dodany jest wspornik momentowy

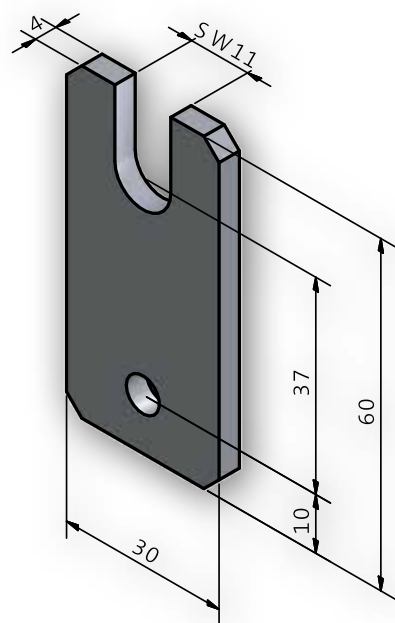

Akcesoria w zestawie:

Kabel silnika może zostać przedłużony o dodatkowy kabel.

Przedłużacz 0,8m

Przedłużacz 1,6m

Przykład zamówienia

Type	840V1/302 RS- 50x1,5 STIA14 IGM 8x15 SW12x15 EL=700mm
Type Drive	
Type of counter bearing	
Ball bearing sealing	
Tube-Ø and wall thickness	
Tube quality	
Shaft-Ø	
Shaft Ends	
Installation length	

Rolka typ 850-89

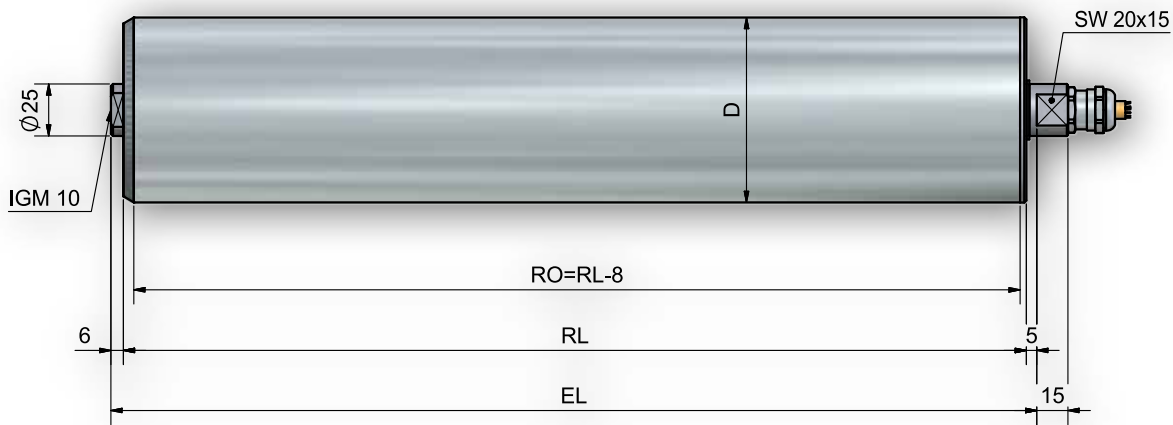

Wariant	Peryferyjna siła w kW	Napięcie w V	Prąd znamionowy w A	Częstotliwość w Hz	Prędkość w m/s	Nominalny. mo. Obr. Nm	Rozruch Mom. Obr. Nm
I / i=70:1	0,12	230/400	0,66/0,38	50	0,18	29	94
II / i=40:1	0,12	230/400	0,66/0,38	50	0,32	17	54

Kombinacje rury i średnicy osi

Rura dia.	A20	A25
88,9 x 2,9	402ST/ 502 510/ 512/ 534	402ST/ 510 512/ 534

Rozmiary wałka:

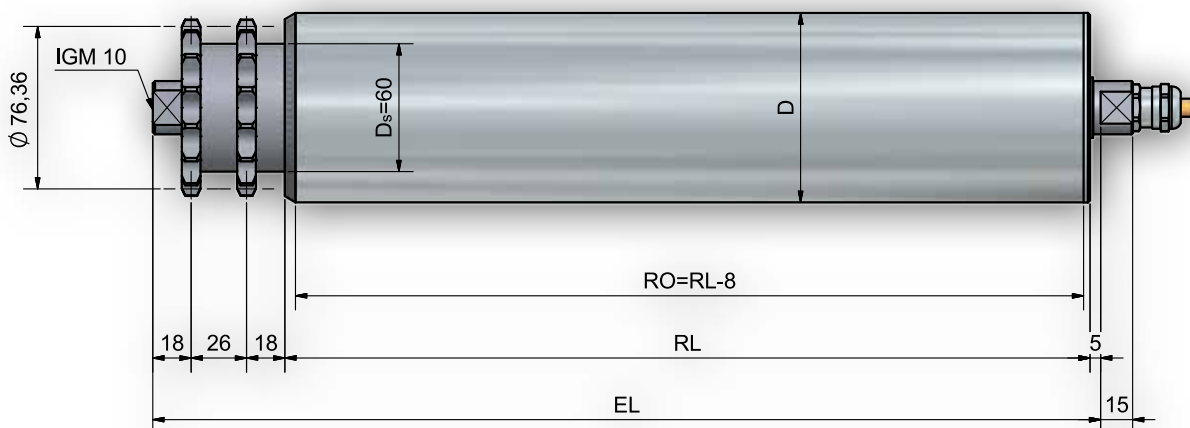

Rolka typ 850-89

Napęd:	AsynchronusMotor
Łożysko	Kulkowe typ (Series6005, 6204, 6205) DIN 625
Ładowność	2.000N(w zależności od granicy obciążenia rur i wałka)
Max. Transport waga	V1 (70:1) 15.000N (w zależności od konstrukcji przenośnika) ¹ V2 (40:1) 10.000N (w zależności od konstrukcji przenośnika) ²
Zakres temperatur	0°C to +40°C
Min. Długość (EL) instalacji	Typ 402ST: 520 mm Typ 510: 580 mm
Wyjście silnika	Oś dia. 25mm z frezem SW20 x 15
Moc nominalna	3x230V / 400V AC
Nominalna moc	850V1: 650 N 850 V2: 400 N
Nominalnie	0,12 kW
Prąd znamionowy	0,66 / 0,38A
Prąd znamionowy (bieg jałowy)	0,36 / 0,21 A
Częstotliwość znamionowa	50 Hz
Prędkość nominalna	2.700 RPM
Number of Poles	2
Biegi	2
Klasa izolacji	F ³
Klasa szczelności	IP 52
Uwagi	Jeśli silnik jest podłączony do konwertera jednofazowego z zasilaniem 230 V, moc silnika musi wynosić 230 V.

¹ przy 7 uruchomieniach na minutę (załadowane 7 s, pauza 1,5 s)

² przy 6 uruchomieniach na minutę (obciążenie 5 s, pauza 5 s)

³ochrona termiczna

Rolka typ 850-89

Rolka transportowa jest podłączona w odniesieniu do następującego schematu:

Delta (Δ) Connection

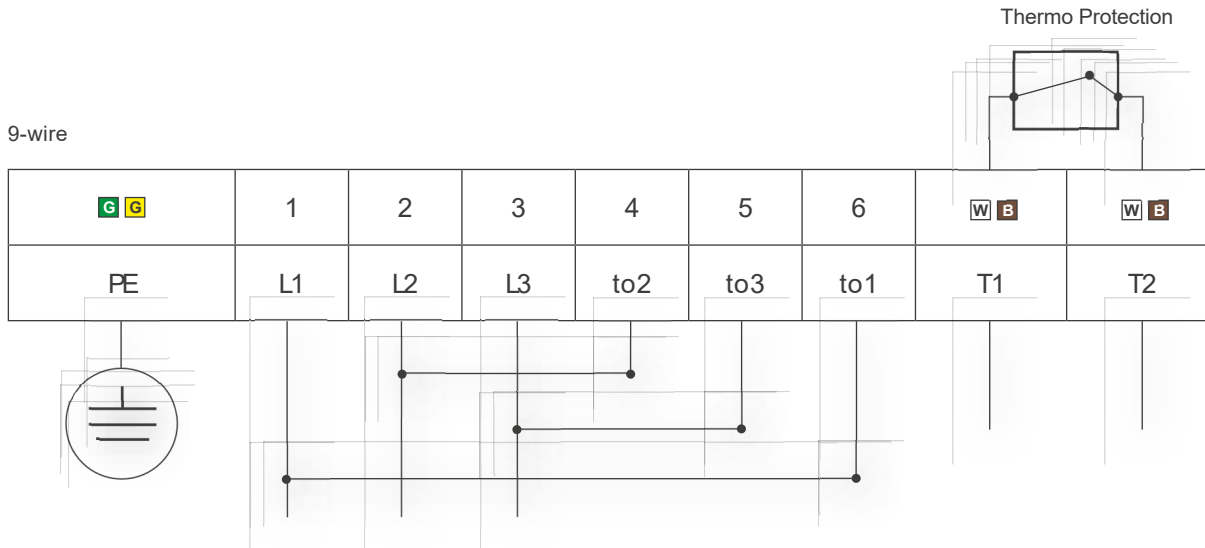

Star (Y) Connection

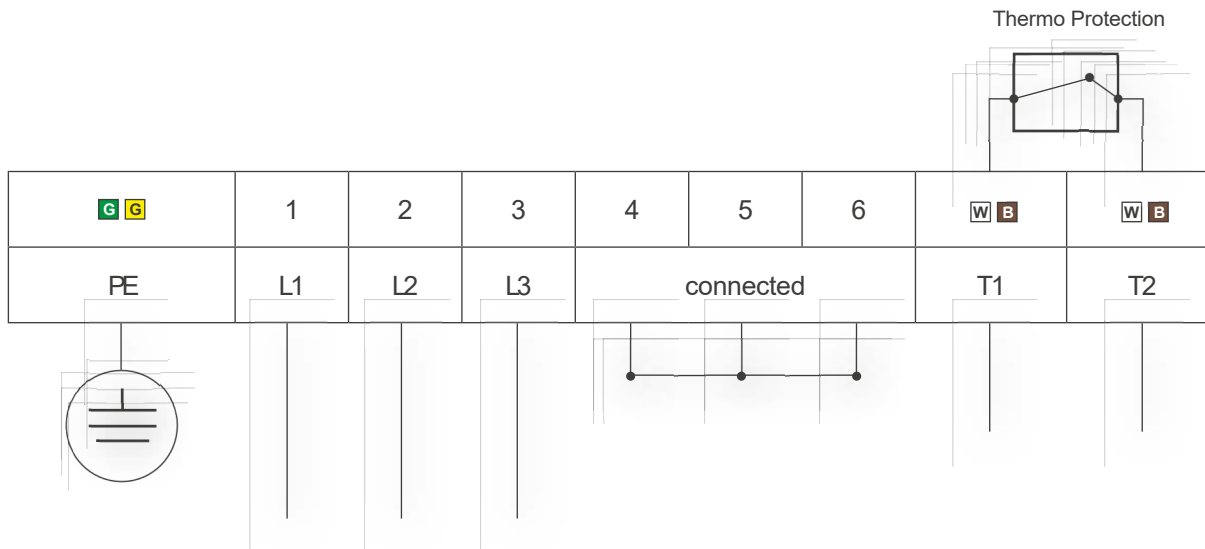

Rolka typ 850-89

Do mocowania rolek transportowych dodany jest wspornik mementowy.

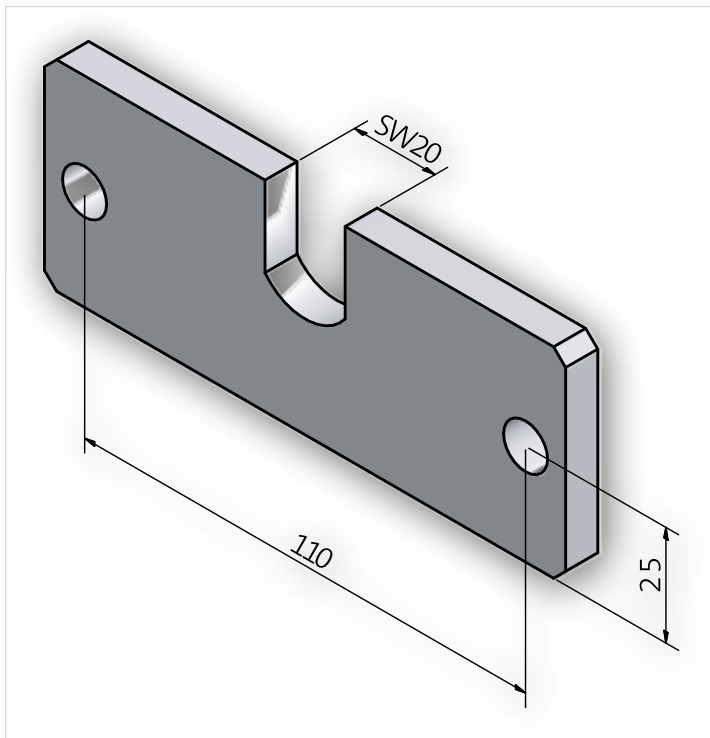

Przykład zamówienia

Type	850V1/ 534 RS- 88,9x2,9 STIA25 SW20 IGM 12x20 EL=1.000mm
Type Drive
Type of counter bearing
Ball bearing sealing
Tube-Ø and wall thickness
Tube quality
Shaft-Ø
Shaft Ends
Installation length